



**ТУРНИКЕТЫ ПОЛНОРОСТОВЫЕ
ЭЛЕКТРОМЕХАНИЧЕСКИЕ
серии « РОСТОВ-ДОН ПР1»**

**ПАСПОРТ.
РУКОВОДСТВО ПО ЭКСПЛУАТАЦИИ.**

г. Ростов-на-Дону

Уважаемый покупатель!

Просим Вас внимательно изучить настоящее руководство.

1 НАЗНАЧЕНИЕ

Электромеханические полноростовые турникеты серии «Ростов-Дон» предназначены для управления потоками людей в помещениях и проходных.

Выпускаемые модели турникетов представлены в табл.1:

Таблица 1

Модель	Наименование
«Ростов-Дон ПР1/3»	Турникет полноростовой однопроходной трехлопастной
«Ростов-Дон ПР1/4»	Турникет полноростовой однопроходной четырехлопастной

- трехлопастной турникет обеспечивает более удобный и травмобезопасный проход людей за счет большого пространства между лопастями.

- четырехлопастной турникет обеспечивает более жесткое разделение потока людей по одному человеку за счет малого пространства между лопастями.

Лопасть представляет собой группу горизонтальных штанг, расположенных друг над другом в одной плоскости.

Турникеты управляются с пульта дистанционного управления (ПДУ) и обеспечивают пропуск в любом из двух направлений как по одному человеку, так и группы людей.

Турникеты могут быть легко встроены в систему контроля и управления доступом, для чего предусмотрены специальные входные и выходные цепи (см. раздел 7 "Сопряжение со СКУД").

По условиям применения электромеханические турникеты соответствуют группе УХЛ 4.2 по ГОСТ 15150-69. Турникеты предназначены для эксплуатации внутри помещения при температуре от +1°C до +50°C.

2 ТЕХНИЧЕСКИЕ ДАННЫЕ

Тип турникета - полноростовый роторный одинарный трех- или четырехлопастной для прохода в двух направлениях, нормальнозакрытый с режимом пропуска одного человека по пропуску или от пульта охранника. Для пропуска группы людей предусмотрен режим нормально открытого турникета (разблокировки турникета).

Напряжение питания, В	12±5%
Ток	постоянный
Потребляемая мощность, не более, Вт	36
Порог срабатывания звуковой сигнализации от подачи повышенного напряжения питания, не менее, В	15
Максимальный ток, А	3
Масса турникета, кг	370
Габаритные размеры, мм	2350x1500x1500
Высота прохода, мм	2050
Ширина прохода, не менее, мм	550
Число лопастей (рядов преграждающих штанг)	3 или 4
Длина штанг, мм	600
Допустимые статические усилия на преграждающую лопасть на середине; не более, кгс	200
Усилие поворота ротора на середине лопасти, не более, кгс	5
Пропускаемая способность при однократном проходе, не менее, проходов/мин.	15
Пропускная способность при свободном проходе, не менее, проходов/мин	30
Максимальная длина кабеля от турникета к ПДУ, м	50 (стандартная длина 5м)
Максимальная длина кабеля от турникета к источнику питания, м (рекомендуемое сечение проводников кабеля электропитания турникетов, в зависимости от его длины, приведено в табл.2)	20 (стандартная длина 5м)

Таблица 2

Длина кабеля от турникета к источнику питания	Рекомендуемое сечение	Рекомендуемый тип кабеля (провода)
до 5м	1,0 кв.мм	ПВС 2x1,0
до 20м	2,5 кв.мм	ПВС 2x2,5

3 КОМПЛЕКТ ПОСТАВКИ

Турникет	1 шт.
Пульт дистанционного управления (ПДУ)	1 шт.
Блок электронного управления (БЭУ) с кабелем от турникета к БЭУ длиной 6 м	2 шт.
Паспорт. Руководство по эксплуатации	1 шт.
Счетчик проходов (встраивается в ПДУ по дополнительному заказу)	1 шт.

Изготовителем по отдельному заказу может поставляться блок питания с необходимыми для эксплуатации турникета параметрами:

- выходное напряжение 12В постоянного тока;
- выходной ток 3А.

4 УСТРОЙСТВО И ПРИНЦИП РАБОТЫ

Турникет состоит (см. Приложение 1.1) из следующих частей: ограждения, в которое входят лицевые секции **1** и **2**, боковая секция **3**, крыло прохода **4** и преграждающие трубы **5**. Ограждение крепится к полу болтами. Сверху ограждения установлена рама **6** с потолком, на которой крепится рама с механизмом **7**. С механизмом соединяется центральная стойка **8**, к которой прикрепляются преграждающие штанги **9**, образуя три или четыре лопасти. В нижней части центральной стойки имеется фланец **10** с отверстиями для крепления стойки к полу, а в верхней – кольцо **11**. Механизм закрыт сверху крышей **12** и сбоку боковинами **13**. В боковинах **13** имеются отверстия для доступа к замкам расфиксации турникета **14** в экстренных ситуациях (см. ниже). В стойки лицевых секций **1** и **4** вмонтированы световые индикаторы **15**, необходимые для индикации разрешения (зеленый свет) или запрета (красный свет) прохода.

К турникету подключаются пульт дистанционного управления (ПДУ) и блок электронного управления (БЭУ). Схемы электрические принципиальные турникета и ПДУ приведены в Приложениях 2.1 - 2.3.

Турникет дистанционно открывается для прохода как одного человека, так и группы людей в заданном направлении в течение любого промежутка времени. Для удобства управления от ПДУ в блоке электронного управления (БЭУ) предусмотрена функция задержки времени на проход через турникет с принудительным досрочным сбросом по факту прохода.

Механизм турникета имеет вертикальную ось вращения трех или четырех лопастей штанг, движущихся в пределах ширины прохода. Вращение лопастей блокируется электромагнитным приводом. При подаче команды на разрешение прохода (охранником с ПДУ или автоматически от СКУД в случае, если Потребитель ее установил) механизм разблокируется для прохода одного человека или группы людей (в зависимости от выбранного режима).

Предусмотрен режим экстренного пропускания людей в случаях пожара, сигнала тревоги, проноса крупногабаритных грузов и т.д. Он реализуется нажатием на замок расфиксации **14**: при этом механизм стопорения турникета выключается, и лопасти турникета вращаются свободно; при расфиксации замка с помощью ключа механизм стопорения включается и для прохода через турникет требуется команда разрешения от ПДУ или СКУД.

5 ТРЕБОВАНИЯ БЕЗОПАСНОСТИ

5.1 Электрические схемы турникета и ПДУ изолированы от корпуса. При этом на них подается напряжение не выше 12В постоянного тока.

5.2 Корпус турникета необходимо заземлять. Клемма заземления находится на раме **6** турникета (см. Приложение 1.1).

5.3 При эксплуатации турникета необходимо соблюдать общие правила электробезопасности при пользовании электрическими приборами.

5.4 Изготовитель не несет ответственности за ущерб, нанесенный в результате неправильной установки турникета, и отклоняет любые претензии, если установка выполнена не в соответствии с указаниями настоящей инструкции.

5.5 Запрещается вскрывать кожух механизма турникета без предварительного отключения от сети.

6 ПОДГОТОВКА К РАБОТЕ И ПОРЯДОК УСТАНОВКИ

6.1 Распакуйте турникет, проверьте его комплектность.

6.2 Установите турникет в следующей последовательности:

1. Сборка ограждения и механизма.

- соберите вместе лицевые секции **1** и **2** с боковой секцией **3**, вставив трубы **5** винтами, не затягивая их.

- установите раму **6** на секции ограждения **1-4** и закрепите болтами M12, не затягивая. (При высоте потолка не менее 2,9м установить раму на боковые секции можно следующим образом: поставьте раму **6** на бок и прикрутите боковые секции **3** и **4**);

- прикрепите к раме, не затягивая полностью болты, лицевые секции **1** и **2**, обращая внимание на обозначения I и II на раме и секциях;

- установите ограждение так, как оно будет стоять при эксплуатации турникета. При необходимости выровняйте ограждение с помощью шести регулировочных болтов, расположенных внизу стоек; для этого необходимо отвинтить пластины в нижней части стоек и вращением регулировочных болтов с помощью борodka поднять или опустить стойку;

- разметьте в полу отверстия под фундаментные болты (см. Приложение 1.2). В лицевых секциях заведите провода от светодиодов в отверстия в раме;

- закрепите ограждения на полу фундаментными болтами.

2. Установка механизмов 7 и центральной стойки 8.

- установите аккуратно сверху, поперек собранной конструкции, раму с механизмом 7 так, чтобы электромагниты были вверху, а цапфа механизма внизу и попала в отверстие для цапфы в пластиковом потолке, установленном на раме 6;

- соедините раму с механизмом 7 с рамой 6 четырьмя болтами M12;

- ослабив винты на разрезном кольце цапфы механизма, установите под цапфой механизма центральную стойку 8 с верхним кольцом 11 параллельно стойкам ограждений и затяните винты на цапфе;

- расфиксируйте механизм стопорения турникета нажатием на замок;

- проверьте легкость вращения центральной стойки, при необходимости сместите фланец 16 (см. Приложение 1) в пределах 1см от оси; проверьте визуально параллельность центральной стойки и стоек ограждения. Закрепите фланец центральной стойки на полу двумя фундаментными болтами. Остальные четыре фундаментных болта завинтите после установки штанг и проверки легкости вращения лопастей. Закройте фундаментные болты декоративными заглушками.

3. Установка штанг.

- навинтите штанги с декоративными втулками, кроме двух нижних рядов, на винты центральной стойки и затяните их трубным ключом;

- закрепите на штангах винтами декоративные втулки;

- проверьте легкость вращения лопастей турникета;

если необходимо, переустановите фланец 10 центральной штанги.

Закрепите фланец всеми фундаментными болтами;

- установите два нижних ряда штанг, как описано выше.

4. Электромонтаж турникета.

Выполнить электромонтаж турникета согласно схемам.

5. Окончательная сборка.

- окончательно затяните все болты;

- установите на место крышу 12 и боковины 13;

6.3 Заземлите корпус турникета (см.п.5.2.).

6.4 Включите механизм стопорения турникета при помощи ключа (открыть замок).

6.5 Подключите блок питания к сети.

Внимание! При подаче на турникет питания напряжением выше 15В включается звуковая сигнализация. Необходимо немедленно отключить подаваемое напряжение и принять меры по его нормализации – 12В постоянного тока $\pm 10\%$

7 СОПРЯЖЕНИЕ И РАБОТА СО СКУД

7.1 Подключение турникета к контроллерам СКУД осуществляется в соответствии с табл.3 через клеммную колодку ХТЗ, установленную в БЭУ.

Таблица 3

Контакт ХТЗ	1	2	3	4
Обознач.	ОД2	СКУД1	СКУД2	Общий
Функция	Цепь выдачи в контроллер СКУД сигнала «Факт прохода»	Подключение цепи контроллера СКУД «Открыть вход»	Подключение цепи контроллера СКУД «Открыть выход»	Общий провод электроники турникета (-12В блока питания)
Параметры цепи	Открытый сток транзистора. Ток нагрузки – не более 100мА. Напряжение на нагрузке – не более +15В	Катод светодиода оптопары. Потребляемый ток – не более 12мА	Катод светодиода оптопары. Потребляемый ток – не более 12мА	-12В блока питания турникета

7.2 К контакту 4 колодки ХТЗ подсоединить цепь «Общий» контроллера СКУД.

7.3 Управление турникетом осуществляется по цепям «СКУД1» и «СКУД2» посредством замыкания контактов 2 или 3 колодки ХТЗ на общий провод. Коммутационными элементами в системе должны быть «сухие контакты» реле (нормально разомкнутые), транзисторы **n-p-n** структуры с открытым коллектором или полевые с **n**-каналом по схеме с открытым стоком. Длительность подаваемых сигналов для разблокировки турникета на вход и/или выход определяется контроллером СКУД. Направления входа и выхода остаются разблокированными пока цепи «СКУД1» и/или «СКУД2» соответственно замкнуты на общий провод.

7.4 Сигнал «Факт прохода» по цепи «ОД2» (конт.1 ХТЗ) формируется при повороте проходящим человеком штанг турникета более чем на 40°. Выходной транзистор оптического датчика, стоящего на плите механизма турникета, замыкает цепь «ОД2» на общий провод на время не менее 0,3сек. Длительность сигнала «Факт прохода» переменная и зависит от скорости прохода человека через турникет. Сигнал «Факт прохода» снимается при повороте штанг на угол около 80°.

8 ПРАВИЛА ЭКСПЛУАТАЦИИ РЕЖИМЫ РАБОТЫ

8.1 Перед включением турникета необходимо путем визуального осмотра проверить состояние кабелей и включить блок питания.

8.2 После включения питания начальное состояние турникета – «Закрыто». При этом индикатор направления движения светится красным светом.

8.3 Режимы работы турникетов указаны в табл. 4.

8.4 При техническом обслуживании турникета необходимо смазывать консистентной смазкой следующие узлы:

- не реже одного раза в год смазывать подшипник центральной стойки (для доступа к подшипнику необходимо отвинтить три винта крепления верхнего кольца центральной стойки к потолку);

- не реже двух раз в год смазывать ось рычажной системы специамортизатора механизма.

Таблица 4

Требуемый режим работы турникета	Необходимые действия охранника	Индикация на турникете
Закрыть для прохода	Кнопки КН.1 , КН.ДОП и КН.2 ПДУ в исходном положении	Красным светом горят оба индикатора запрета прохода
Открыть для прохода одного человека в одном из направлений	Нажать кнопку КН.1 или КН.2 ПДУ, соответствующую направлению прохода	Зеленым светом горит индикатор, соответствующий направлению прохода. Через 2-4сек. или после прохода одного человека красным светом загорается соответствующий индикатор
Открыть для прохода группы людей в одном из направлений	Для нужного направления нажать кнопку КН.ДОП ПДУ и не отпуская ее, нажать КН.1 или КН.2 в соответствии с направлением прохода	Зеленым светом горит индикатор, соответствующий направлению прохода
Открыть для прохода группы людей в оба направленья	Нажать кнопку КН.ДОП и, не отпуская ее, нажать КН.1 и КН.2	Зеленым светом горят оба индикатора разрешения прохода
Закрыть турникет после режима пропускания группы людей	Нажать один раз кнопку КН.1 или КН.2 ПДУ, соответствующую направлению прохода	Красным светом горит индикатор, соответствующий направлению прохода
Открыть для беспрепятственного прохода людей в случае отключения питающего напряжения	Нажать на замок (разблокировать вращение штанг в требуемую сторону)	Отсутствует
Сброс счётчика проходов (если предусмотрена такая комплектация)	Повернуть ключ в счетчике проходов и вернуть его в исходное положение	Соответствующий счётчик входов или выходов обнуляется

8.5 При эксплуатации не допускается:

- использование абразивных и химически активных веществ для очистки наружных поверхностей турникета;
- перемещение через зону прохода турникета предметов, превышающих ширину проема прохода;
- рывки и удары по преграждающим штангам, стойке турникета и индикаторам, так как возможно их механическое повреждение и деформация, а также возможен преждевременный выход из строя механизма турникета.

9 ПЕРЕЧЕНЬ ВОЗМОЖНЫХ НЕИСПРАВНОСТЕЙ И СПОСОБЫ ИХ УСТРАНЕНИЯ

9.1 Перечень возможных неисправностей, устранение которых производится Потребителем, приведен в табл. 5.

Таблица 5

№	Признаки неисправности	Неисправность	Способ устранения
1.	При переключении режимов турникета механизм работает, а индикатор горит не полностью	Перегорел один или несколько светодиодов индикатора	Отключить питание турникета, заменить неисправные светодиоды
2.	При подключении к сети блока питания турникет не работает	Перегорел предохранитель блока питания	Отключить блок питания от сети, заменить предохранитель

9.2 Не описанные в табл. 5 неисправности устраняются силами **Изготовителя** в период гарантийного обслуживания.

Внимание! Изготовитель оставляет за собой право вносить в конструкцию турникета усовершенствования, не ухудшающие потребительских свойств, без отражения их в паспорте.

10 СВИДЕТЕЛЬСТВО О ПРИЕМКЕ

Турникет электромеханический «Ростов-Дон ПР1/_____» соответствует техническим требованиям и требованиям безопасности, предъявляемым к группе УХЛ 4.2 по ГОСТ 15150-69, и признан годным к эксплуатации.

Дата выпуска « ____ » _____ 2007 г.

Подпись _____

11 ГАРАНТИЙНЫЕ ОБЯЗАТЕЛЬСТВА

11.1 Изготовитель предоставляет гарантию на турникет в течение 12 месяцев со дня продажи. В течение этого срока Изготовитель бесплатно устраняет дефекты или заменяет неисправные узлы и блоки. В гарантийные обязательства не входит бесплатная доставка неисправного изделия в сервисную службу или выезд технического персонала для ремонта. Если ремонт изделия невозможно произвести на месте установки и необходим демонтаж блоков (узлов) или замена на временные, то назначается срок ремонта.

11.2 Гарантия Изготовителя не распространяется на светодиоды турникета, а также узлы и блоки, вышедшие из строя по вине Заказчика, вследствие нарушения правил эксплуатации и электробезопасности.

Дата продажи « ____ » _____ 2007 г.

Подпись _____

12 ПРИЛОЖЕНИЯ

Приложение 1.1

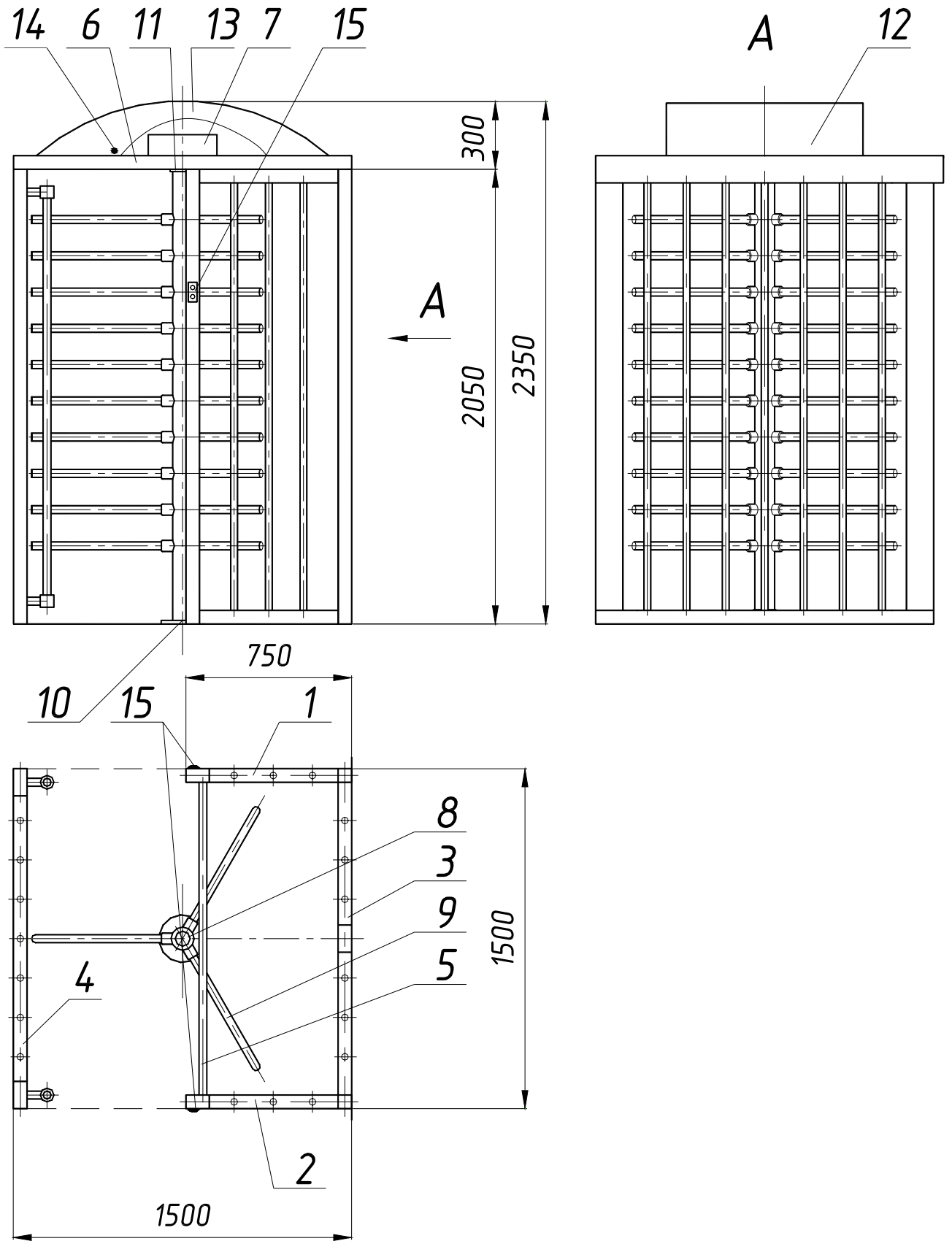

Габаритные размеры турникетов «Ростов-Дон ПР1»

Приложение 1.2

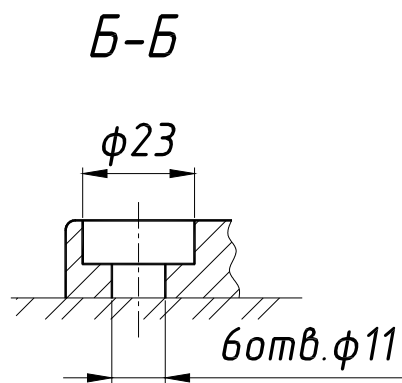
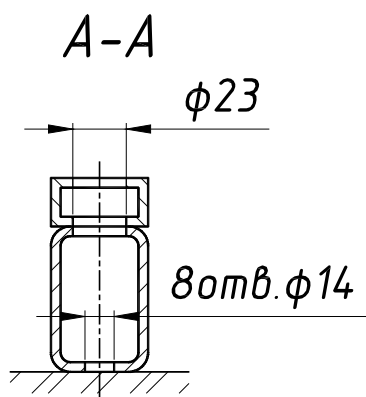
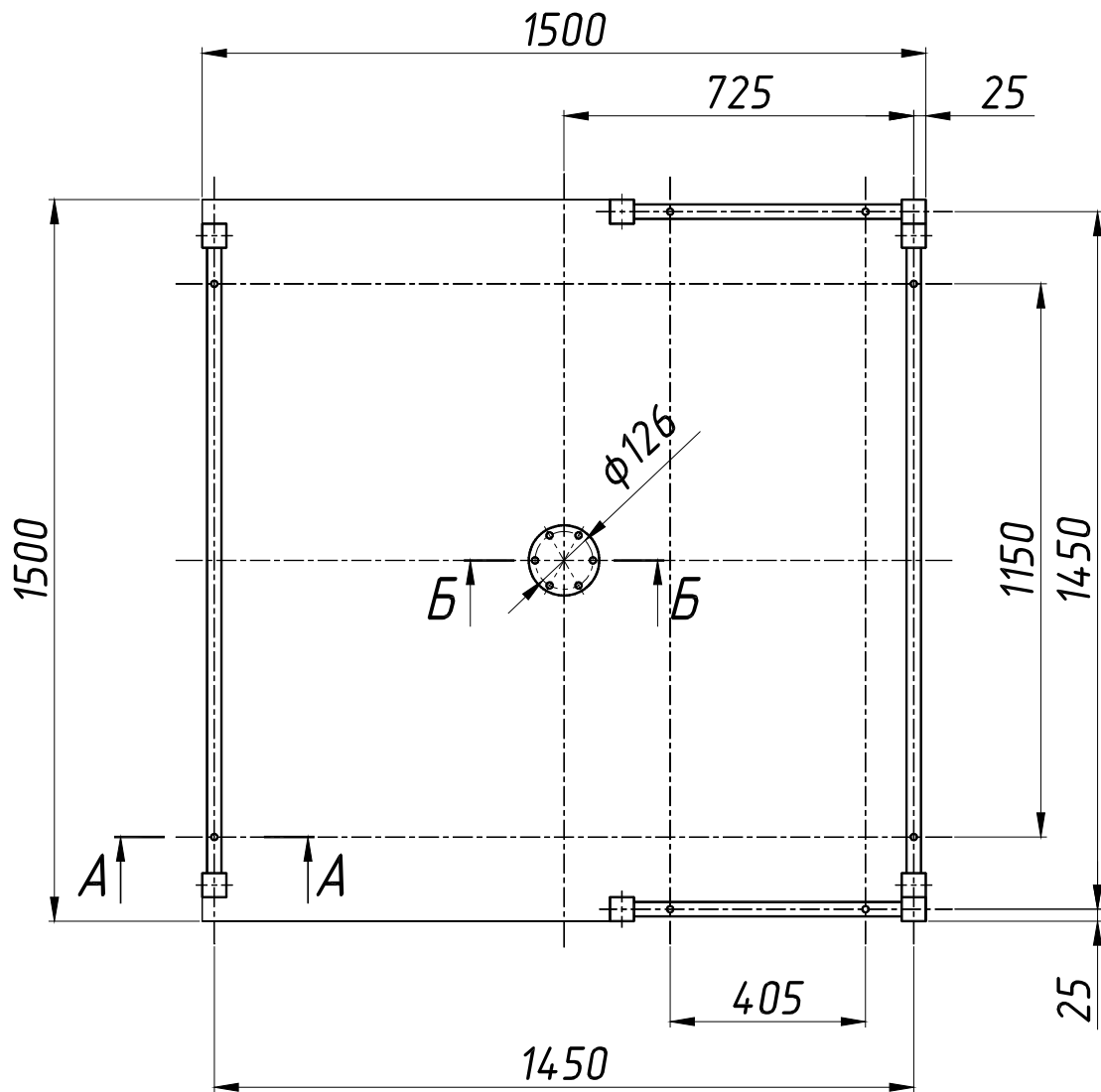

Установочные размеры турникетов «Ростов-Дон ПР1»

Приложение 2.1

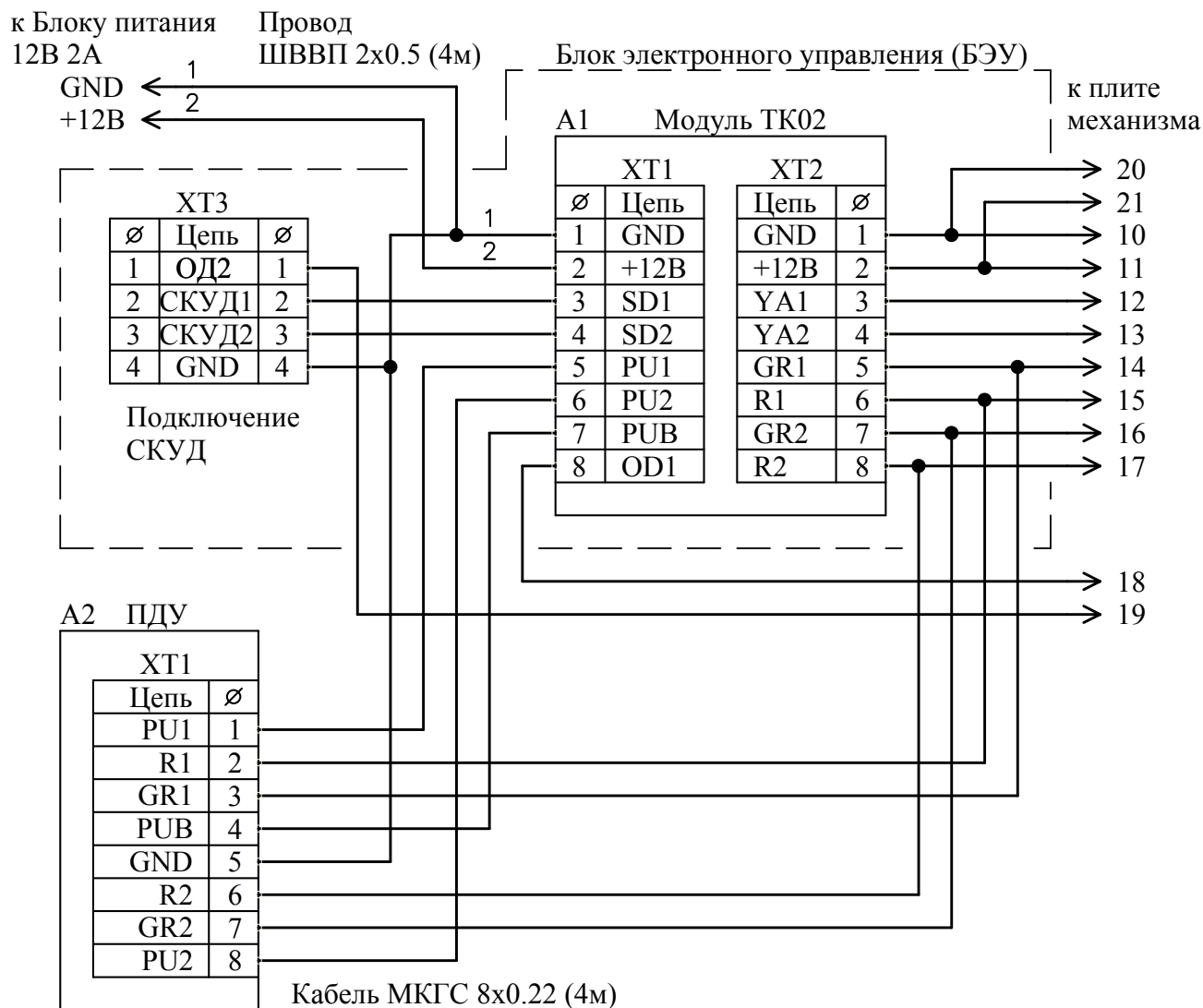

Примечание

1. При увеличении длины кабеля между блоком электронного управления и блоком электропитания (12 В 2.0 А) необходимо использовать провод с сечением жилы 1.5 кв. мм., например, ПВС 2x1.5
2. Пульт дистанционного управления подключить к модулю ТК02 кабелем МКГС 8x0.22.
3. Блок электронного управления подключить к клеммнику XT4 кабелем МКГС 12x0.22.
4. Место установки блока электронного управления должно обеспечивать температуру окружающего воздуха 5...25 °С и предотвращать попадание влаги.

Список элементов схемы управления

- А1 - Модуль ТК02
 А2 - Пульт дистанционного управления
 HL1, HL2 - Индикатор двухцветный =12 В
 К1 - Реле электромагнитное РЭС22 =12 В
 SQ1 - Датчик индуктивный бесконтактный ВБИ-М12-39У-2111-Л
 VD1 - Диод КД522Б
 XP1 - Вилка DHS-15М (на кронштейне)
 XS1 - Розетка DHS-15F с корпусом D-Sub 9 (DSC-209)
 XT2 - Набор клеммный 3-х контактный
 XT3 - Набор клеммный 4-х контактный
 XT4 - Набор клеммный 12-и контактный
 XT5 - Набор клеммный 4-х контактный
 XT6, XT7 - Набор клеммный 3-х конт.
 YA1, YA2 - Магнит электрический

Схема электрическая принципиальная турникета ПР1 (Лист 1)



Схема электрическая принципиальная турникета ПР1 (Лист 2)

Приложение 2.2

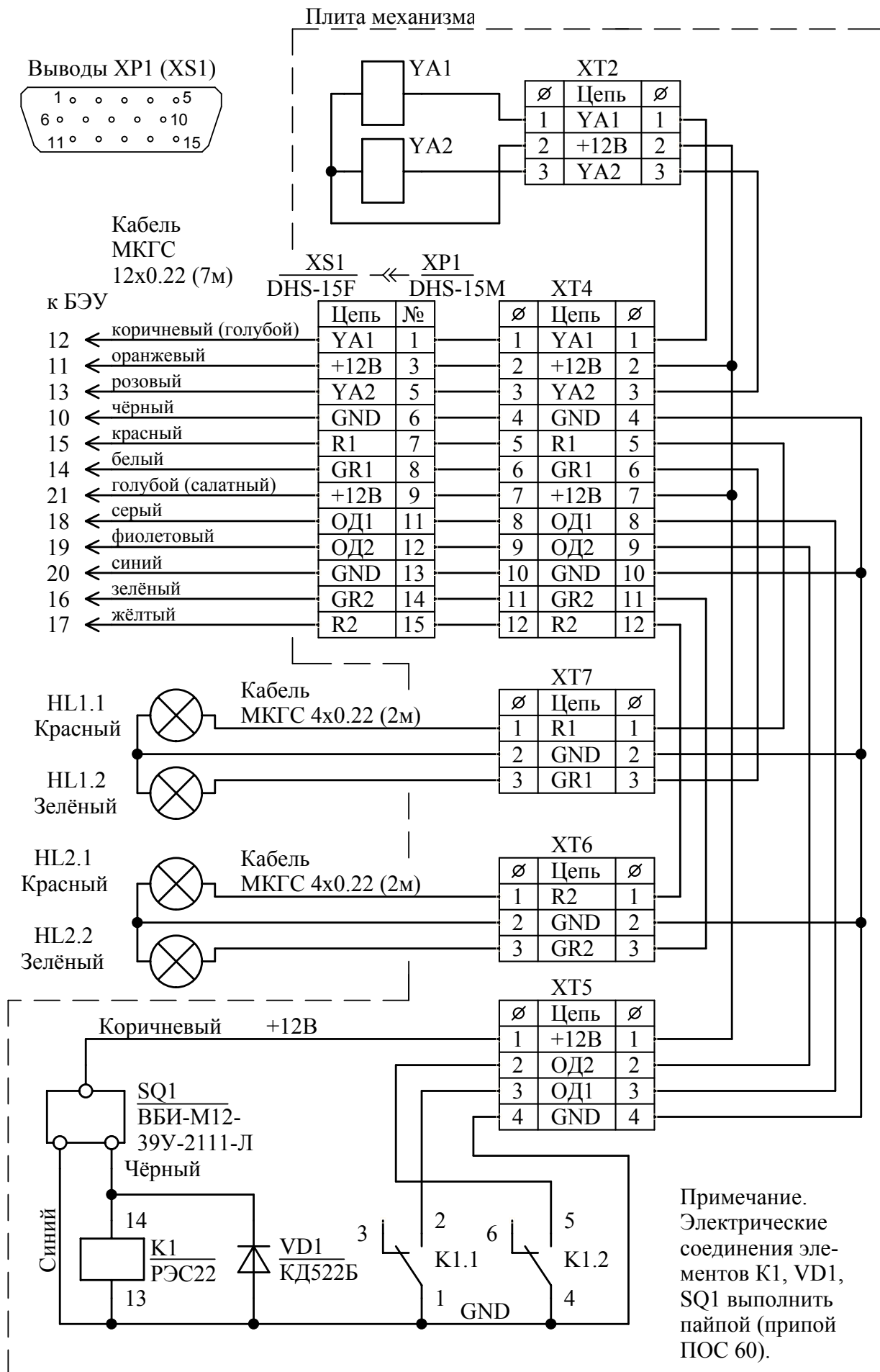
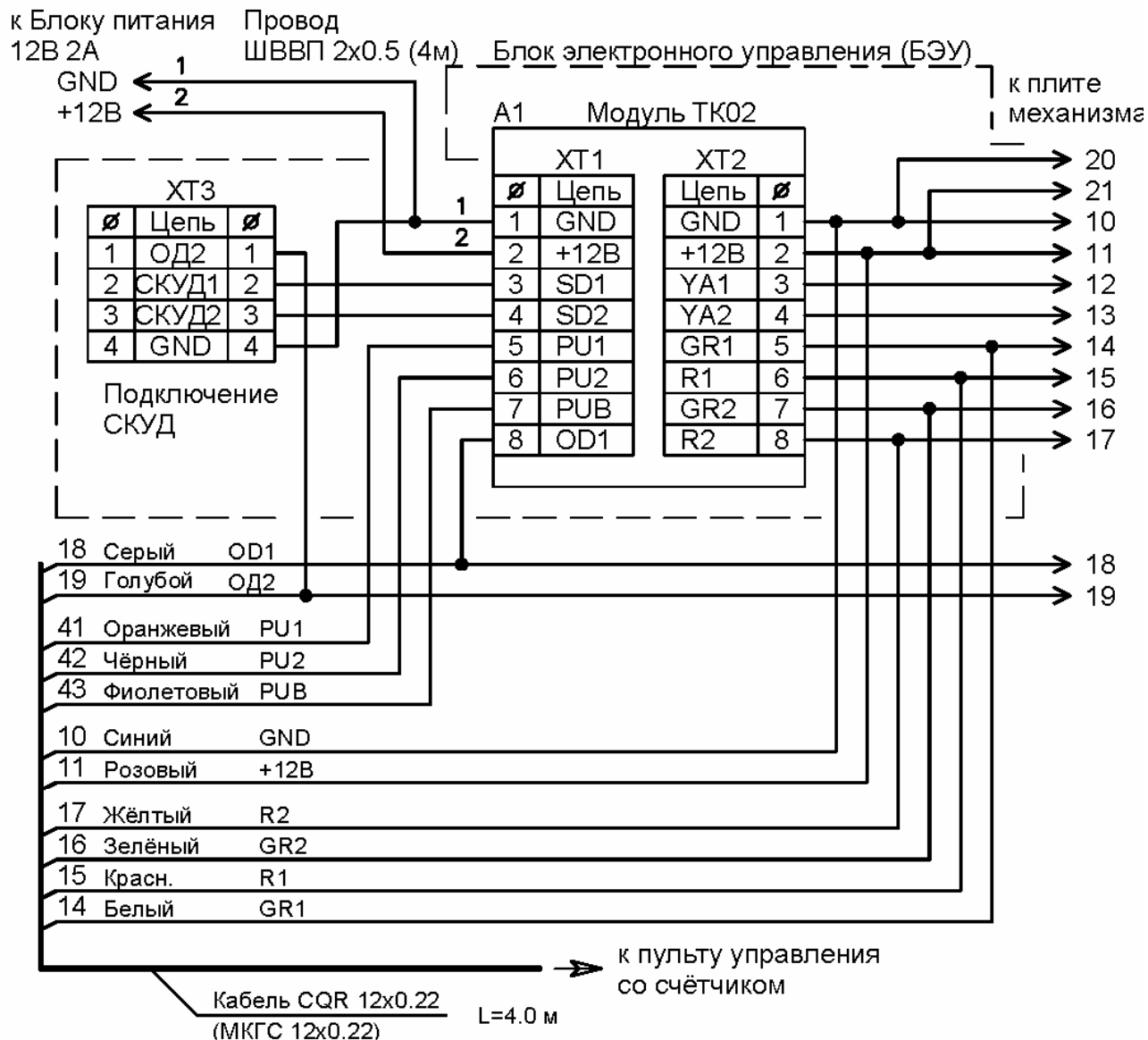

Примечание

1. При увеличении длины кабеля между блоком электронного управления и блоком электропитания (12 В 2.0 А) необходимо использовать провод с сечением жилы 1.5 кв. мм., например, ПВС 2x1.5
2. Пульт дистанционного управления со счётчиком подключить к модулю ТК02 кабелем СQR 12x0.22 согласно цветовой маркировке.
3. Блок электронного управления подключить к разъёму XS1 кабелем МКГС 12x0.22.
4. Место установки блока электронного управления должно обеспечивать температуру окружающего воздуха 5...25 °С и предотвращать попадание влаги.

Список элементов схемы управления

- A1 - Модуль ТК02
- A2 - Пульт дистанционного управления со счётчиком
- A3 - Датчик положения механизма (оптический)
- HL1, HL2 - Индикатор двухцветный =12 В
- XP1 - Вилка DHS-15M (на кронштейне)
- XS1 - Розетка DHS-15F с корпусом D-Sub 9 (DSC-209)
- XT2 - Набор клеммный 3-х контактный
- XT3 - Набор клеммный 4-х контактный
- XT4 - Набор клеммный 12-и контактный
- XT5 - Набор клеммный 4-х контактный
- XT6, XT7 - Набор клеммный 3-х конт.
- YA1, YA2 - Магнит электрический

Схема электрическая принципиальная турникета ПР1 со счётчиком (Лист 1)



Схема электрическая принципиальная турникета ПР1 со счетчиком (Лист 2)



Примечание 1
Подключение пульта управления со встроенным счётчиком выполнить согласно цветовой маркировке проводов

Примечание 1. Для использования счётчика для независимого подсчёта по цепям "OD1" и "OD2", необходимо напаять перемычку на плате от конт. 23 контроллера PIC16F870 на конт. 1 клеммника XT1. Счёт будет производиться по замыканию цепей "OD1" и "OD2" на общий провод независимо друг от друга.

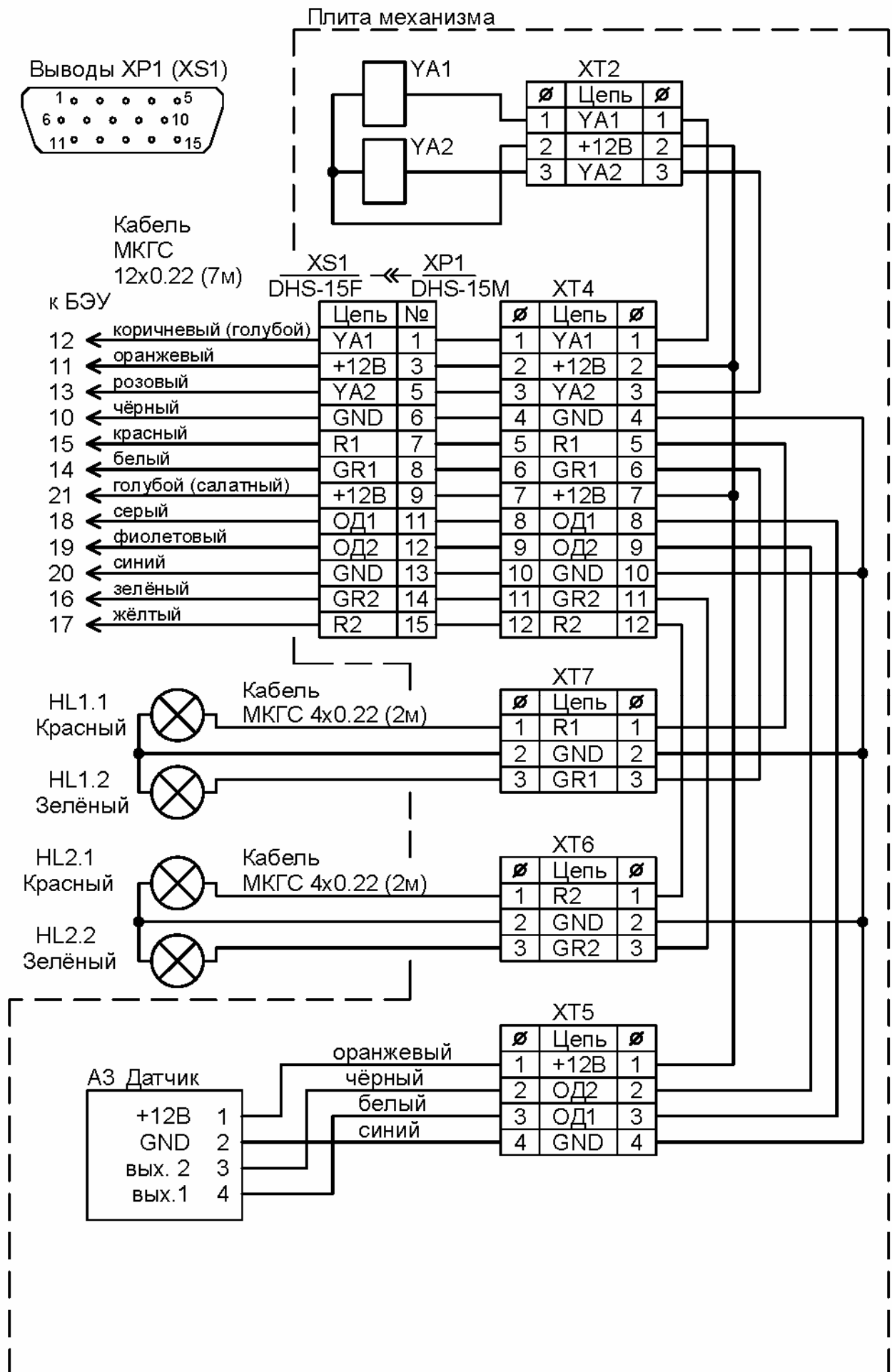
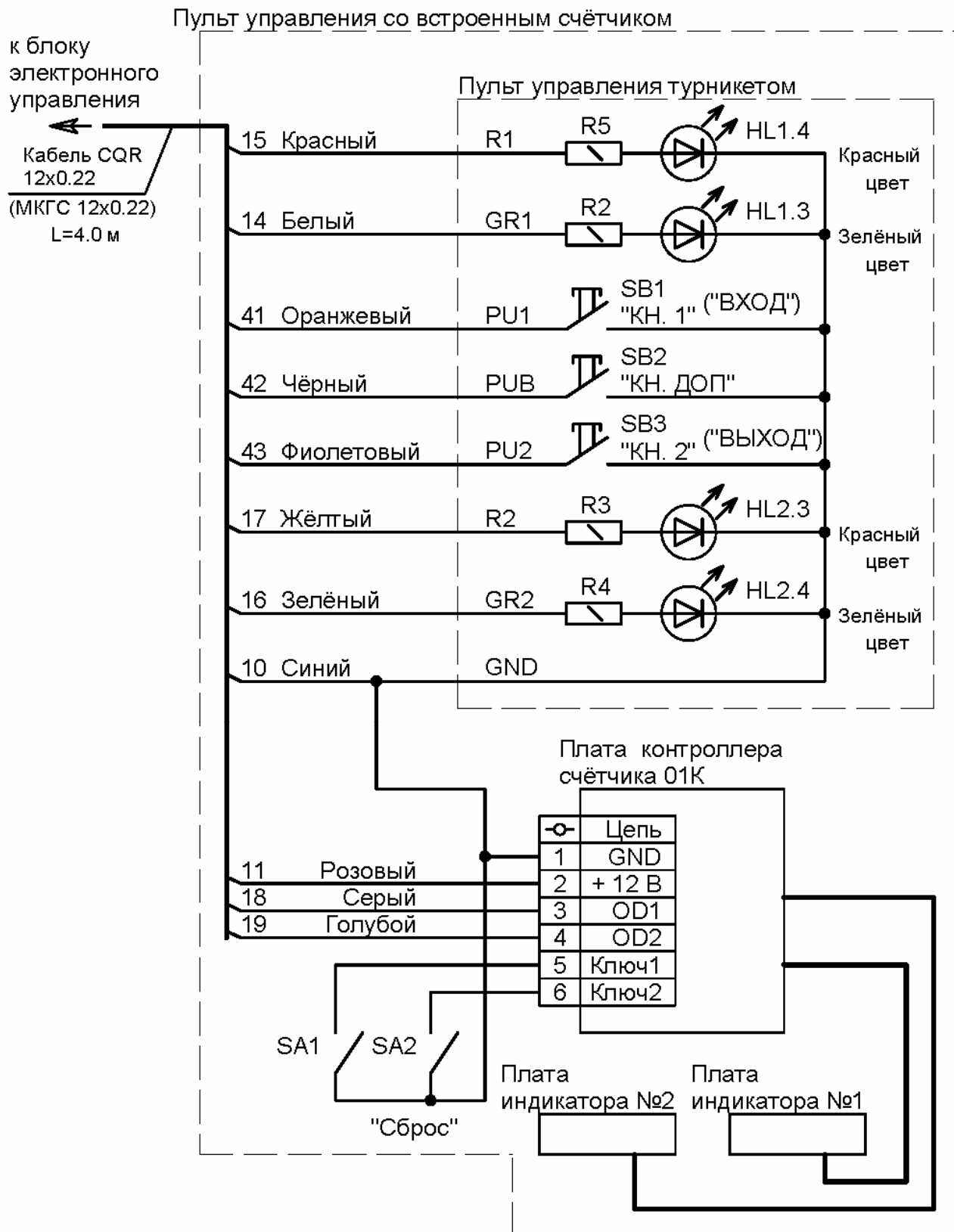
Схема электрическая принципиальная турникета ПР1 со счетчиком
(Лист 3)

Приложение 2.3

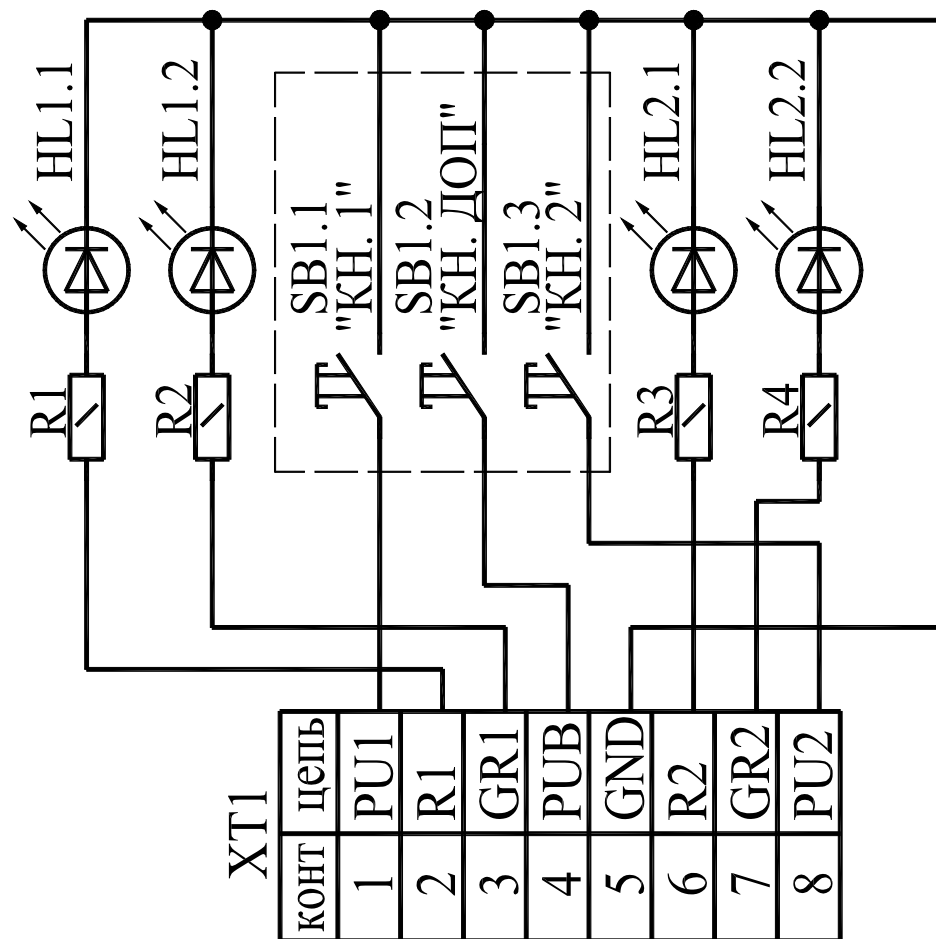

HL1, HL2 L-59 EGW

R1...R4 Резистор МЛТ-0,25-560 Ом

SB1 Клавиатура специальная

XT1 Колодка 1x8

**Схема электрическая принципиальная пульта
дистанционного управления турникетов «Ростов-Дон ПР1»**

СИСТЕМА СЕРТИФИКАЦИИ ГОСТ Р
ГОССТАНДАРТ РОССИИ



СЕРТИФИКАТ СООТВЕТСТВИЯ

№ РОСС RU.AE81.B06222

Срок действия с 12.04.2007 по 11.04.2008.

7546213

ОРГАН ПО СЕРТИФИКАЦИИ РОСС RU.0001.10AE81
ОРГАН ПО СЕРТИФИКАЦИИ ПРОДУКЦИИ И УСЛУГ
ООО "ЮЖНЫЙ ЦЕНТР СЕРТИФИКАЦИИ И ИСПЫТАНИЙ" (ООО "ЮГ-ТЕСТ")
Россия, 344010, г. Ростов-на-Дону, пр. Соколова, 58
тел /факс: (863) 291-09-57

ПРОДУКЦИЯ

ИСПОЛНИТЕЛЬНЫЕ ПРЕГРАЖДАЮЩИЕ УСТРОЙСТВА
СИСТЕМЫ КОНТРОЛЯ И УПРАВЛЕНИЯ ДОСТУПОМ "РОСТОВ-ДОН"
в соответствии с приложением на 1-м листе.
ТУ 4372-003-42696518-2007.
Серийный выпуск.

код ОК 005 (ОКП):

43 7291

СООТВЕТСТВУЕТ ТРЕБОВАНИЯМ НОРМАТИВНЫХ ДОКУМЕНТОВ

ГОСТ 12997-84 п.п. 2.16, 3.1; ГОСТ Р МЭК 60085-2002.

код ТН ВЭД России:

ИЗГОТОВИТЕЛЬ

ООО "РостНИТ", Россия, 344082, г. Ростов-на-Дону, ул. М. Горького, 70. ИНН 6164229400.

СЕРТИФИКАТ ВЫДАН

ООО "РостНИТ", Россия, 344082, г. Ростов-на-Дону, ул. М. Горького, 70. Тел.: (863) 227-81-74;
факс: (863) 252-27-67. ИНН 6164229400.

НА ОСНОВАНИИ

протокола сертификационных испытаний № 350/216-44-07 от 10.04.2007, выданного ИЦ ЭО ФГУ
"Ростовский ЦСМ" (аттестат аккредитации № РОСС RU.0001.21ME22, срок действия до 17.07.2007).

ДОПОЛНИТЕЛЬНАЯ ИНФОРМАЦИЯ

Схема сертификации
Маркирование знака соответствия по ГОСТ Р 50460-92 производится на товаросопроводительной документации



Руководитель органа

А.В. Романов

инициалы, фамилия

Эксперт

Н.И. Яровой

инициалы, фамилия

Сертификат имеет юридическую силу на всей территории Российской Федерации

СИСТЕМА СЕРТИФИКАЦИИ ГОСТ Р ГОССТАНДАРТ РОССИИ

1572938

ПРИЛОЖЕНИЕ

К сертификату соответствия № РОСС RU.AE81.B06222

**Перечень конкретной продукции, на которую распространяется
действие сертификата соответствия**

код ОК 005 (ОКП)	Наименование и обозначение продукции, ее изготовитель	Обозначение документации, по которой выпускается продукция
код ТН ВЭД СНГ		

43 7291

ИСПОЛНИТЕЛЬНЫЕ ПРЕГРАЖДАЮЩИЕ
УСТРОЙСТВА СИСТЕМЫ КОНТРОЛЯ
И УПРАВЛЕНИЯ ДОСТУПОМ
"РОСТОВ-ДОН"

ТУ 4372-003-42696518-2007

Турникеты:

T2M, T2MM, TУ2, T4, T4M, T7, T7M,
T71, T72, T72M, T73, T73M, T273,
T273M, T8, T8M, T81, T82, T83, T83M,
T283, T283M, T9, T10, P2/3, P2C/3,
P2M1/3, P2M2/3, P2/4, P2C/4, P2M1/4,
P2M2/4, PR1/3, PR1/3-Н, PR1/3-У,
PR1/3-Н-У, PR1/4, PR1/4-Н, PR1/4-У,
PR1/4-Н-У, PR1C/3, PR1Л/3, PR1C/4,
PR1Л/4, PRШ1/3, PRШ1/4, PR2/3,
PR2/3-Н, PR2/3-У, PR2/3-Н-У, PR2C/3,
PRШ2/3, PR2/4, PR2/4-Н, PR2/4-У,
PR2/4-Н-У, PR2C/4, PRШ2/4

Капитки:

K31, K32, K32M, K32Д, K32Д-Н,
AK82M, AK82M-Н, AK82, AK82-Н

Шлагбаумы:

Ш2

Изготовитель – ООО "РостНИТ",
Россия, 344082, г. Ростов-на-Дону,
ул. М. Горького, 70.

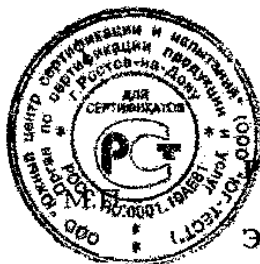

Руководитель органа

Эксперт

 подпись

А.В.Романов.

инициалы, фамилия

Н.И.Яровой

инициалы, фамилия

СОДЕРЖАНИЕ

	стр.
1 НАЗНАЧЕНИЕ	2
2 ТЕХНИЧЕСКИЕ ДАННЫЕ	3
3 КОМПЛЕКТ ПОСТАВКИ	4
4 УСТРОЙСТВО И ПРИНЦИП РАБОТЫ	4
5 ТРЕБОВАНИЯ БЕЗОПАСНОСТИ	5
6 ПОДГОТОВКА К РАБОТЕ И ПОРЯДОК УСТАНОВКИ	5
7 СОПРЯЖЕНИЕ И РАБОТА СО СКУД	7
8 ПРАВИЛА ЭКСПЛУАТАЦИИ И РЕЖИМЫ РАБОТЫ	8
9 ПЕРЕЧЕНЬ ВОЗМОЖНЫХ НЕИСПРАВНОСТЕЙ И СПОСОБЫ ИХ УСТРАНЕНИЯ	9
10 СВИДЕТЕЛЬСТВО О ПРИЕМКЕ	10
11 ГАРАНТИЙНЫЕ ОБЯЗАТЕЛЬСТВА	10
12 ПРИЛОЖЕНИЯ:	
Приложение 1.1 - Габаритные размеры турникетов ПР1	11
Приложение 1.2 - Установочные размеры турникетов ПР1	12
Приложение 2.1 - Схемы электрические принципиальные полноростовых турникетов ПР1	13
Приложение 2.2 - Схемы электрические принципиальные полноростовых турникетов ПР1 со счетчиками	15
Приложение 2.3 - Схема электрическая принципиальная ПДУ	18
Сертификат соответствия	19-20

ООО «РостЕвроСтрой»

***Тел.: (863) 269-99-35, 269-99-36,
269-99-37, 269-99-38, 269-95-61***

e-mail:dostup@aaanet.ru,

www.dostup.aaanet.ru